

Tetra 

WP 300
WP 600
WP 1000

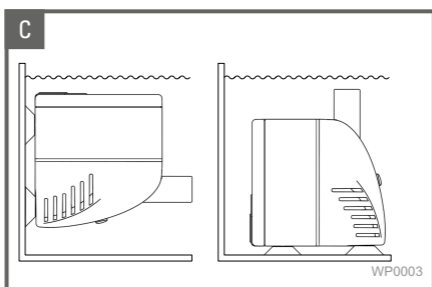

UK	Instruction manual	4
D	Bedienungsanleitung	10
F	Mode d'emploi	16
NL	Gebruiksaanwijzing	22
I	Istruzioni	28
E	Instrucciones	34
P	Manual de instruções	40
S	Bruksanvisning	46
DK	Brugsanvisning	52
PL	Instrukcja użytkowania	58
CZ	Návod k použití	64
RUS	Руководство по эксплуатации	70

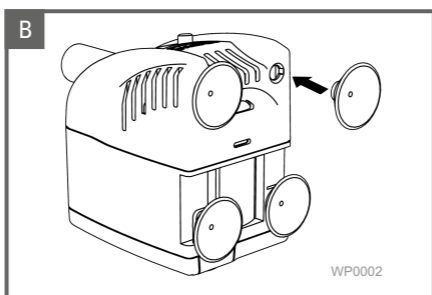
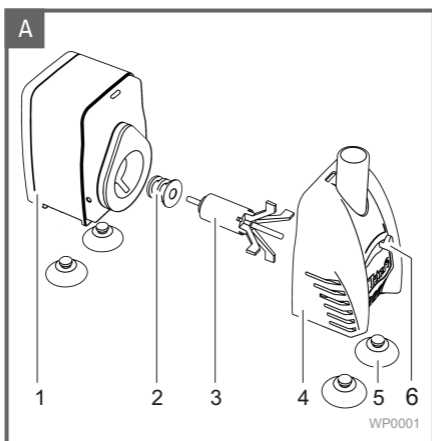

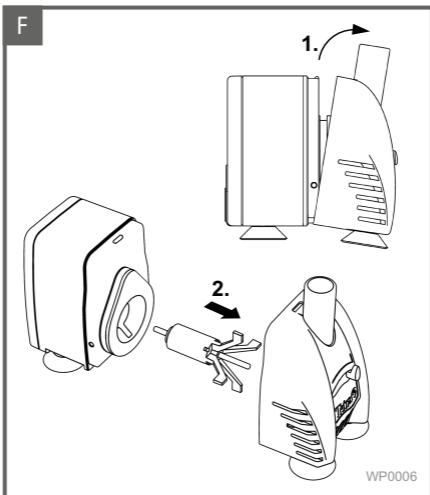
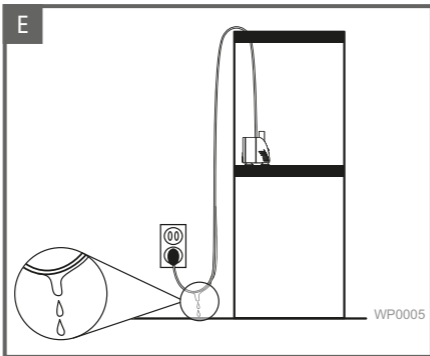
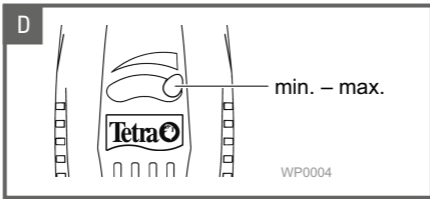

⚠ WARNING

- This device is suitable for use by children aged 3 and over as well as people with reduced physical, sensory or mental capacities or a lack of experience and knowledge if they are supervised or have been instructed how to safely use the device and understand the resultant risks.
- Children must not play with the device.
- Children must not conduct cleaning or user maintenance activities without supervision.
- Switch off and unplug all devices in your aquarium before reaching into the water.
- Do not use the device if the electrical cables or housing are damaged.

CONTENTS

SAFETY INSTRUCTIONS.....	5
ABOUT THIS MANUAL.....	6
SCOPE OF DELIVERY.....	6
INTENDED USE.....	6
SET-UP	6
INITIAL USE	7
MAINTENANCE.....	7
TROUBLESHOOTING	8
DISPOSAL.....	8
TECHNICAL SPECIFICATIONS	8
WARRANTY.....	9

SAFETY INSTRUCTIONS



Preventing hazardous situations

- Only connect the *WP 300 / WP 600 / WP 1000* to a professionally installed plug socket.
- Only connect the *WP 300 / WP 600 / WP 1000* to the mains if the local supply voltage corresponds to the specifications in the technical data.
- Protect the power plug from moisture.
- Always disconnect the water pump from the mains before cleaning or carrying out any maintenance tasks.
- Do not allow children to play with small parts as there is a risk of choking.
- The power plug must be freely accessible so that the water pump can be easily and quickly disconnected from the mains in an emergency.
- Never make any technical changes to the device.
- Damaged connection cables cannot be replaced. Dispose of the device.

Preventing material damage

- Do not bend or crush the mains connection cable.
- The device must not be exposed to frost.
- Only use original spare parts and accessories.

Note the symbols on the device

IPX8	The device can be permanently immersed in water
	Do not dispose of the device with household waste; send for recycling.
	Protection class II: Metal parts which can lead to voltage failure are insulated.
	Intended for indoor use only.

ABOUT THIS MANUAL

The manual goes with the *WP 300 / WP 600 / WP 1000* and must be stored for future reference.

SCOPE OF DELIVERY

Fig. A	
1	Pump body
2	Friction bearing, spare part (only for WP 600 / WP 1000)
3	Impeller
4	Pump housing
5	Suction cups (WP 300: 2x, WP 600 and WP 1000: 4x)
6	Flow regulator

INTENDED USE

Only use *WP 300 / WP 600 / WP 1000*

- for water circulation in aquariums,
- in indoor areas,
- for private use,
- in line with the technical data,
- at water temperatures of +4 °C ... +35 °C.

SET-UP

1. Fig. B: Fix the suction cups to the underside of the pump body and pump housing.
2. Fig. C: Fix the water pump to the aquarium wall or bottom beneath the surface of the water with the suction cups.

INITIAL USE

1. Fig. D: Use the flow regulator to adjust to the desired water flow.
2. Fig. E: Form a "drip loop" with the mains cable below the socket. This prevents water from running along the cable into the socket.
3. To switch ON the water pump: insert the power supply plug in the socket.
4. To switch OFF the water pump: pull out the plug.

MAINTENANCE



WARNING

Before performing any work on the device, remove the plug from the socket to prevent a harmful electric shock.

Clean the water pump/replace the impeller

NOTE

Do not use chemical cleaning agents as these can be harmful to your plants and the environment.

- Only use clean water or special cleaning products for aquaria.

The water pump must be cleaned regularly. Pull out the plug and remove the water pump from the aquarium. If the impeller in the pump is worn, replace it.

Fig. F

1. Remove the pump housing from the motor body.
2. Remove the impeller and clean it with a soft brush or replace it.
3. Perform the procedure in reverse order to reassemble the water pump.

TROUBLESHOOTING

If you are unable to rectify any faults yourself, contact your local retailer or Tetra Customer Service.

Malfunction	Cause	Solution
Pump will not operate	Pump is not receiving power	Connect the power supply
	Pump is faulty	Contact your retailer or Tetra Customer Service
	Blocked impeller	Clean the pump
Insufficient flow of water	Pump is clogged up	Clean the pump
	Pump is faulty	Contact your retailer or Tetra Customer Service
	Worn impeller	Replace impeller

DISPOSAL



The *WP 300 / WP 600 / WP 1000* contains electronic components and cannot be disposed of with standard household waste.

- Dispose of the device using the return system for your area so that the raw materials can be recycled.
- Cut off all cables prior to disposal to prevent the device from being used.

TECHNICAL SPECIFICATIONS

	WP 300	WP 600	WP 1000	
Mains voltage	230	230	230	V AC
Rated mains frequency	50	50	50	Hz
Power consumption	5	11	25	W
Max. flow rate	300	600	1000	l/h
Max. head height delivery	0.5	1.3	2.0	m
Protection rating	IP X8	IP X8	IP X8	
Max. immersion depth	1	1	1	m
Recommended for aquaria	10 - 80	80 - 200	200 - 300	l
Length of mains cable	1.5	1.5	1.5	m
Weight	0.18	0.34	0.54	kg

WARRANTY

Thanks to state-of-the-art production technology, premium-quality components and stringent quality controls, the *WP 300 / WP 600 / WP 1000* comes with a two-year warranty from the purchase date. Please save your receipt. The guarantee does not cover the following wearing parts:

- Impeller

The warranty shall not apply in the event of improper handling, standard wear and tear or interference with the device technology. Your statutory warranty claims remain unaffected. In the event of complaint, please contact your retailer or Tetra:

Tetra Technical Support Centre, Postfach 1580,
49304 Melle, Germany

Spare parts are available from the Tetra GmbH Service Centre at www.tetra.net.

 WARNUNG

- Dieses Gerät kann von Kindern ab 3 Jahren und darüber sowie von Personen mit verringerten physischen, sensorischen oder mentalen Fähigkeiten oder Mangel an Erfahrung und Wissen benutzt werden, wenn sie beaufsichtigt oder bezüglich des sicheren Gebrauchs des Gerätes unterwiesen wurden und die daraus resultierenden Gefahren verstehen.
- Kinder dürfen nicht mit dem Gerät spielen.
- Reinigung und Benutzer-Wartung dürfen nicht von Kindern ohne Beaufsichtigung durchgeführt werden.
- Alle Geräte im Aquarium ausschalten oder den Netzstecker ziehen, bevor Sie in das Wasser greifen.
- Gerät nicht verwenden, wenn elektrische Leitungen oder Gehäuse beschädigt sind.

INHALT

SICHERHEITSHINWEISE	11
ZU DIESER ANLEITUNG	12
LIEFERUMFANG	12
BESTIMMUNGSGEMÄSSE VERWENDUNG	12
AUFSTELLEN.....	13
IN BETRIEB NEHMEN	13
PFLEGEN UND WARTEN.....	13
STÖRUNGEN BESEITIGEN	14
ENTSORGEN	14
TECHNISCHE DATEN	14
GARANTIE	15



SICHERHEITSHINWEISE**Gefahrensituationen für Personen vermeiden**

- Schließen Sie *WP 300 / WP 600 / WP 1000* nur an eine fachgerecht installierte Steckdose an.
- Schließen Sie *WP 300 / WP 600 / WP 1000* nur ans Netz an, wenn die örtliche Versorgungsspannung mit den Angaben in den Technischen Daten übereinstimmt.
- Schützen Sie den Netzstecker vor Feuchtigkeit.
- Trennen Sie die Wasserpumpe immer vom Netz, bevor Sie sie reinigen oder Wartungsarbeiten durchführen.
- Lassen Sie Kinder nicht mit Kleinteilen spielen. Es besteht Erstickungsgefahr.
- Der Netzstecker muss frei zugänglich sein, damit Sie die Wasserpumpe im Notfall einfach und schnell vom Stromnetz trennen können.
- Nehmen Sie niemals technische Änderungen am Gerät vor.
- Eine beschädigte Anschlussleitung kann nicht ersetzt werden. Gerät entsorgen.

Sachschäden vermeiden

- Knicken oder quetschen Sie nicht die Netzanschlussleitung.
- Das Gerät darf keinem Frost ausgesetzt werden.
- Nur Original-Ersatzteile und -Zubehör verwenden.

Symbole auf dem Gerät beachten

IPX8	Das Gerät kann dauerhaft eingetaucht sein.
	Nicht mit dem normalen Hausmüll entsorgen, sondern der Wiederverwertung zuführen.
	Schutzklasse II: Metallteile, die im Fehlerfall Spannung führen können, sind schutzisoliert.
	Ausschließlich in Innenräumen verwenden.

ZU DIESER ANLEITUNG

Die Anleitung gehört zum *WP 300 / WP 600 / WP 1000* und muss aufbewahrt werden.

LIEFERUMFANG

Abb. A	
1	Pumpenkörper
2	Gleitlager, Ersatzteil (nur bei WP 600 / WP 1000)
3	Impeller
4	Pumpengehäuse
5	Saugnäpfe (2× bei WP 300, 4× bei WP 600 / WP 1000)
6	Durchflussregler

BESTIMMUNGSGEMÄSSE VERWENDUNG

Verwenden Sie *WP 300 / WP 600 / WP 1000* nur

- zur Wasserzirkulation in einem Aquarium,
- in geschlossenen Räumen,
- für private Zwecke,
- unter Einhaltung der technischen Daten,
- bei einer Wassertemperatur von +4 °C ... +35 °C.

AUFSTELLEN

1. Abb. B: Die Saugnäpfe an an der Unterseite des Pumpenkörpers und des Pumpengehäuses anbringen.
2. Abb. C: Die Wasserpumpe mit den Saugnäpfen an Aquariumwand oder -boden unterhalb der Wasseroberfläche anbringen.

IN BETRIEB NEHMEN

1. Abb. D: Mit dem Durchflussregler die gewünschte Wasserdurchflussmenge einstellen.
2. Abb. E: Mit dem Netzkabel unterhalb der Steckdose eine „Abtropfschlaufe“ bilden. Dies verhindert, dass Wasser am Kabel entlang in die Steckdose läuft.
3. Wasserpumpe einschalten: Netzstecker in die Steckdose stecken.
4. Wasserpumpe ausschalten: Netzstecker ziehen.

PFLEGEN UND WARTEN



WARNUNG

Ziehen Sie vor allen Arbeiten am Gerät den Netzstecker aus der Steckdose, um einen gefährlichen elektrischer Schlag auszuschließen.

Wasserpumpe reinigen/Impeller ersetzen

HINWEIS

Verwenden Sie keine chemischen Reinigungsmittel, diese schaden den Pflanzen und der Umwelt. Nur klares Wasser oder Spezial-Reinigungsmittel für Aquarien verwenden.

Für eine bestmögliche Leistung die Wasserpumpe regelmäßig reinigen.

Abb. F

1. Pumpengehäuse vom Motorkörper entfernen.
2. Den Impeller entnehmen und mit einer weichen Bürste reinigen bzw. ersetzen, wenn dieser verschlissen ist.
3. Wasserpumpe in umgekehrter Reihenfolge zusammenbauen.

D

STÖRUNGEN BESEITIGEN

Wenn Sie Störungen nicht selbst beheben können, wenden Sie sich an Ihren Händler oder an den Tetra- Kundenservice.

Störung	Ursache	Abhilfe
Pumpe läuft nicht an	Pumpe nicht mit Strom versorgt	Stromversorgung herstellen
	Pumpe defekt	Händler oder Tetra-Kundenservice kontaktieren
	Impeller blockiert	Pumpe reinigen
Wasserfluss ungenügend	Pumpe verschmutzt	Pumpe reinigen
	Pumpe defekt	Händler oder Tetra-Kundenservice kontaktieren
	Impeller verschlissen	Impeller ersetzen

ENTSORGEN



WP 300 / WP 600 / WP 1000 enthält elektronische Bauteile und ist kein Restmüll.

- Entsorgen Sie das Gerät über das bei Ihnen vorgesehene Rücknahmesystem, damit die Rohstoffe wiederverwertet werden können.
- Vor der Entsorgung alle Kabel abschneiden, um das Gerät unbrauchbar zu machen.

TECHNISCHE DATEN

	WP 300	WP 600	WP 1000	
Netzspannung	230	230	230	V AC
Netzfrequenz	50	50	50	Hz
Leistungsaufnahme	5	11	25	W
Max. Durchflussmenge	300	600	1000	l/h
Max. Förderhöhe	0,5	1,3	2,0	m
Schutzart	IP X8	IP X8	IP X8	
Max. Tauchtiefe	1	1	1	m
Aquariumgröße	10 - 80	80 - 200	200 - 300	l
Länge Netzkabel	1,5	1,5	1,5	m
Gewicht	0,18	0,34	0,54	kg

GARANTIE

Dank moderner Fertigungstechniken, hochwertiger Bauteile und strengster Qualitätskontrolle leisten wir zwei Jahre Garantie für die Funktion des *WP 300 / WP 600 / WP 1000*, gerechnet ab Kaufdatum. Bitte bewahren Sie den Kassenbon auf. Von der Garantie sind folgende Verschleißteile ausgenommen:

- Impeller

Keine Garantie besteht in Fällen unsachgemäßer Behandlung, bei Verschleißteilen im Rahmen des normalen Verschleißes sowie beim Eingriff in die Gerätetechnik. Ihre gesetzlichen Gewährleistungsansprüche bleiben unberührt. Bei Reklamationen wenden Sie sich an Ihren Händler oder an Tetra:

Tetra Technik Service Center, Postfach 1580,
49304 Melle, Germany

Ersatzteile finden Sie im Service-Center der
TETRA GmbH unter www.tetra.net.

 AVERTISSEMENT

- Cet appareil ne doit pas être utilisé par un enfant de moins de 3 ans, un individu dont les capacités physiques, sensorielles ou mentales sont réduites ou quelqu'un sans expérience ni connaissances à moins qu'il ne le fasse sous surveillance ou qu'il n'ait reçu des instructions préalables quant à l'utilisation sûre de l'appareil et qu'il n'ait compris les risques associés.
- Les enfants ne doivent pas jouer avec l'appareil.
- Les enfants ne doivent pas réaliser d'opérations de nettoyage ou d'entretien sans surveillance.
- Mettez tous les appareils de votre aquarium hors tension et débranchez-les avant de toucher l'eau.
- N'utilisez pas l'appareil si son boîtier ou ses câbles électriques sont endommagés.

CONTENTS

CONSIGNES DE SÉCURITÉ.....	17
À PROPOS DE CE MODE D'EMPLOI.....	18
Liste des éléments fournis.....	18
UTILISATION PRÉVUE	18
INSTALLATION	19
PREMIÈRE UTILISATION.....	19
ENTRETIEN.....	19
DÉPANNAGE.....	20
ÉLIMINATION	20
CARACTÉRISTIQUES TECHNIQUES.....	21
GARANTIE	21

CONSIGNES DE SÉCURITÉ



Prévention des situations dangereuses

- Branchez la pompe *WP 300 / WP 600 / WP 1000* uniquement sur une prise électrique dont l'installation répond aux normes en vigueur.
- Ne raccordez la pompe *WP 300 / WP 600 / WP 1000* au secteur que si la tension locale correspond aux spécifications figurant dans les caractéristiques techniques.
- Protégez la fiche d'alimentation de l'humidité.
- Débranchez systématiquement la pompe à eau du secteur avant de procéder au nettoyage ou de réaliser toute autre tâche d'entretien.
- Ne laissez pas les enfants jouer avec les petites pièces car celles-ci présentent un risque d'étouffement.
- La fiche d'alimentation doit être aisément accessible pour que vous puissiez débrancher facilement et rapidement la pompe à eau du secteur en cas d'urgence.
- N'apportez jamais de modifications techniques à l'appareil.
- Les câbles de raccordement ne peuvent pas être remplacés. S'ils sont endommagés, l'appareil devient inutilisable et doit alors être éliminé.

Prévention des dégâts matériels

- Ne pliez pas et n'écrasez pas le câble d'alimentation.
- L'appareil doit être maintenu à l'abri du gel.
- Utilisez exclusivement des pièces de rechange et accessoires d'origine.

Symboles figurant sur l'appareil

IPX8	Immersion permanente possible de l'appareil dans l'eau.
	Ne pas éliminer avec les déchets ménagers ; à recycler.
	Classe de protection II : isolation des parties métalliques susceptibles de provoquer un défaut électrique.
	Appareil destiné à une utilisation en intérieur uniquement..

À PROPOS DE CE MODE D'EMPLOI

Le mode d'emploi doit être conservé avec la pompe *WP 300 / WP 600 / WP 1000* à des fins de consultation ultérieure.

LISTE DES ÉLÉMENTS FOURNIS

Fig. A	
1	Corps de la pompe
2	Palier lisse, pièce de rechange (uniquement pour WP 600 / WP 1000)
3	Turbine
4	Boîtier de la pompe
5	Ventouses (WP 300 : x2, WP 600 et WP 1000 : x4)
6	Régulateur de débit

UTILISATION PRÉVUE

Utilisez exclusivement la pompe *WP 300 / WP 600 / WP 1000*

- pour la circulation de l'eau dans les aquariums,
- en intérieur,
- à des fins privées,
- conformément aux données techniques,
- à une température de l'eau comprise entre 4 et 35 °C.

INSTALLATION

1. Fig. B : fixez les ventouses au-dessous du corps et du boîtier de la pompe.
2. Fig. C : fixez la pompe à eau à la vitre de l'aquarium ou au fond de la cuve, sous la surface de l'eau, à l'aide des ventouses.

PREMIÈRE UTILISATION

1. Fig. D : utilisez le régulateur pour ajuster le débit d'eau.
2. Fig. E : formez une "boucle d'égouttement" avec le câble d'alimentation, sous la prise de courant, afin d'éviter que des gouttes d'eau n'atteignent la prise.
3. Pour mettre la pompe à eau sous tension, insérez la fiche d'alimentation dans la prise.
4. Pour la mettre hors tension, retirez la fiche de la prise.

ENTRETIEN



AVERTISSEMENT

Avant d'intervenir sur l'appareil, débranchez la fiche de la prise pour prévenir toute électrocution.

Nettoyage de la pompe à eau/remplacement de la turbine

REMARQUE

N'utilisez pas de nettoyeurs chimiques car ceux-ci peuvent être nocifs pour vos plantes et l'environnement.

- Utilisez exclusivement de l'eau claire ou des produits spécifiquement conçus pour l'entretien des aquariums.

La pompe à eau doit être régulièrement nettoyée. Débranchez la pompe à eau, puis retirez-la de l'aquarium. Si la turbine de la pompe est usée, remplacez-la.

Fig. F

1. Retirez le boîtier de la pompe du corps du moteur.
2. Extrayez la turbine et nettoyez-la à l'aide d'une brosse douce ou remplacez-la.
3. Remontez la pompe à eau en suivant les étapes de la procédure de démontage dans l'ordre inverse.

DÉPANNAGE

Si vous ne parvenez pas à corriger vous-même les dysfonctionnements, contactez votre revendeur local ou le service après-vente Tetra.

Dysfonctionnement	Cause	Solution
La pompe ne fonctionne pas.	La pompe n'est pas raccordée au secteur.	Branchez la pompe.
	La pompe est défectueuse.	Contactez votre revendeur ou le service après-vente Tetra.
	La turbine est bloquée.	Nettoyez la pompe.
Le débit d'eau est insuffisant.	La pompe est obstruée.	Nettoyez la pompe.
	La pompe est défectueuse.	Contactez votre revendeur ou le service après-vente Tetra.
	La turbine est usée.	Remplacez la turbine.

ÉLIMINATION



■ La pompe *WP 300 / WP 600 / WP 1000* contient des composants électroniques et ne peut donc pas être éliminée avec les déchets ménagers standard.

- Éliminez l'appareil via le circuit local de récupération pour que ses matières premières puissent être recyclées.
- Coupez tous les câbles de l'appareil avant son élimination afin d'empêcher son utilisation.

CARACTÉRISTIQUES TECHNIQUES

	WP 300	WP 600	WP 1000	
Tension secteur	230	230	230	V CA
Fréquence réseau nominale	50	50	50	Hz
Consommation électrique	5	11	25	W
Débit maximal	300	600	1000	l/h
Hauteur de refoulement max. de la tête	0,5	1,3	2	m
Indice de protection	IP X8	IP X8	IP X8	
Profondeur d'immersion max.	1	1	1	m
Pour aquariums de	10 - 80	80 - 200	200 - 300	l
Longueur du câble d'alimentation	1,5	1,5	1,5	m
Poids	0,18	0,34	0,54	kg

GARANTIE

La pompe *WP 300 / WP 600 / WP 1000* est conçue avec des composants de haute qualité. Elle repose sur une technologie de fabrication moderne et a fait l'objet de contrôles qualité extrêmement rigoureux. Ces procédés exemplaires nous permettent de l'assortir d'une garantie de deux ans à compter de la date d'achat. Veuillez conserver votre ticket de caisse en guise de preuve d'achat. La garantie ne couvre pas les pièces d'usure suivantes :

- Turbine

La garantie ne s'applique pas en cas de manipulation inappropriée ou d'interventions techniques sur l'appareil. Elle ne couvre pas non plus l'usure normale de l'appareil. La garantie légale n'en est aucunement affectée. Pour toute réclamation, veuillez vous adresser à votre revendeur ou à Tetra :

Centre d'assistance technique Tetra,
Postfach 1580, 49304 Melle, Allemagne

Pour commander une pièce de rechange, accédez à notre site www.tetra.net, puis cliquez sur Centre technique.

⚠ WAARSCHUWING

- Dit apparaat kan worden gebruikt door kinderen van 3 jaar en ouder en mensen met beperkte lichamelijke, zintuiglijke of verstandelijke vermogens of gebrek aan ervaring en kennis, indien ze onder toezicht staan van een volwassene of hebben geleerd het apparaat veilig te gebruiken en begrijpen welke gevaren aan het gebruik zijn verbonden.
- Kinderen mogen niet met het apparaat spelen.
- Kinderen mogen het apparaat niet zonder toezicht reinigen of onderhouden.
- Schakel alle apparaten in uw aquarium uit en haal de stekkers uit het stopcontact voordat u in het water grijpt.
- Gebruik het apparaat niet als de elektrische kabels of behuizing beschadigd zijn.

INHOUD

VEILIGHEIDSINSTRUCTIES	23
OVER DEZE HANDLEIDING.....	24
LEVERINGSOMVANG	24
BEOOGD GEBRUIK.....	24
INSTALLATIE.....	25
EERSTE GEBRUIK.....	25
ONDERHOUD	25
STORINGEN VERHELPEEN	26
AFVALVERWIJDERING.....	26
TECHNISCHE SPECIFICATIES.....	26
GARANTIE	27

VEILIGHEIDSINSTRUCTIES



Gevaarlijke situaties voorkomen

- Sluit de *WP 300 / WP 600 / WP 1000* alleen aan op een correct geïnstalleerd stopcontact.
- Sluit de *WP 300 / WP 600 / WP 1000* alleen aan op het lichtnet als uw netspanning overeenkomt met de specificaties in de technische gegevens.
- Bescherm de stekker tegen vocht.
- Koppel de waterpomp altijd los van het lichtnet voor het reinigen of uitvoeren van onderhoudstaken.
- Laat kinderen niet met kleine onderdelen spelen, omdat er kans is op verstikking.
- De stekker moet vrij toegankelijk zijn, zodat de waterpomp in geval van nood gemakkelijk en snel van het lichtnet losgekoppeld kan worden.
- Breng nooit technische wijzigingen aan het apparaat aan.
- Beschadigde aansluitkabels kunnen niet worden vervangen. Voer het apparaat af als afval.

Materiële schade voorkomen

- Knik of plet het netsnoer niet.
- Het apparaat mag niet worden blootgesteld aan vorst.
- Gebruik alleen originele reserveonderdelen en accessoires.

Let op de symbolen op het apparaat

IPX8	Het apparaat kan permanent in water worden ondergedompeld.
	Het apparaat niet bij het huishoudelijke afval weggooiën, maar inleveren voor recycling.
	Beschermingsklasse II: Metalen delen die kunnen leiden tot stroomonderbreking, zijn geïsoleerd.
	Uitsluitend bestemd voor gebruik binnenshuis.

OVER DEZE HANDLEIDING

De handleiding hoort bij de *WP 300 / WP 600 / WP 1000* en moet worden bewaard voor toekomstig gebruik.

LEVERINGSOMVANG

Fig. A	
1	Pomplichaam
2	Glijlager, reserveonderdeel (alleen voor WP 600 / WP 1000)
3	Rotor
4	Pomphuis
5	Zuignappen (WP 300: 2x, WP 600 en WP 1000: 4x)
6	Doorstroomregelaar

BEOOGD GEBRUIK

Gebruik de *WP 300 / WP 600 / WP 1000*

- alleen voor watercirculatie in aquaria,
- binnenshuis,
- voor privégebruik,
- overeenkomstig de technische gegevens,
- bij een watertemperatuur van +4°C ... +35°C.

INSTALLATIE

1. Fig. B: Bevestig de zuignappen aan de onderkant van het pomplichaam en het pomphuis.
2. Fig. C: Bevestig de waterpomp aan de aquariumwand of op de bodem onder het wateroppervlak met behulp van de zuignappen.

EERSTE GEBRUIK

1. Fig. D: Gebruik de stroomregelaar om de gewenste waterstroom in te stellen.
2. Fig. E: Vorm met het netsnoer een "druppellus" onder het stopcontact. Dit voorkomt dat er water in het stopcontact terechtkomt.
3. Waterpomp inschakelen: steek de stekker in het stopcontact.
4. Waterpomp uitschakelen: haal de stekker eruit.

ONDERHOUD



WAARSCHUWING

Haal voor alle werkzaamheden aan het apparaat de stekker uit het stopcontact om een gevaarlijke elektrische schok te voorkomen.

Waterpomp reinigen/rotor vervangen

OPMERKING

Gebruik geen chemische reinigingsmiddelen, omdat deze schadelijk kunnen zijn voor uw planten en het milieu.

- Gebruik alleen schoon water of een speciaal reinigingsmiddel voor aquaria.

De waterpomp moet regelmatig worden gereinigd. Trek de stekker uit het stopcontact en neem de waterpomp uit het aquarium. Als de rotor in de pomp versleten is, moet deze worden vervangen.

Fig. F

1. Verwijder het pomphuis van het motorlichaam.
2. Verwijder de rotor en reinig deze met een zachte borstel of vervang deze.
3. Voer de stappen in omgekeerde volgorde uit om de waterpomp weer in elkaar te zetten.

STORINGEN VERHELPEN

Neem contact op met uw verkooppunt of de Tetra-klantenservice als u storingen niet zelf kunt verhelpen.

Storing	Oorzaak	Oplossing
Pomp werkt niet	Pomp krijgt geen stroom	Sluit de stroomvoorziening aan
	Pomp is defect	Neem contact op met uw verkooppunt of de Tetra-klantenservice
	Rotor vastgelopen	Reinig de pomp
Water stroomt onvoldoende	Pomp is verstopt	Reinig de pomp
	Pomp is defect	Neem contact op met uw verkooppunt of de Tetra-klantenservice
	Rotor versleten	Vervang de rotor

AFVALVERWIJDERING



De WP 300 / WP 600 / WP 1000 bevat elektronische onderdelen en mag niet bij het gewone huishoudelijke afval worden weggegooid.

- Lever het apparaat in bij een inzamelpunt bij u in de buurt, zodat de grondstoffen hergebruikt kunnen worden.
- Knip voor het inleveren alle kabels af om het apparaat onbruikbaar te maken.

TECHNISCHE SPECIFICATIES

	WP 300	WP 600	WP 1000	
Netspanning	230	230	230	V AC
Nominale netfrequentie	50	50	50	Hz
Stroomverbruik	5	11	25	W
Max. stroomsnelheid	300	600	1000	l/h
Max. opvoerhoogte	0,5	1,3	2,0	m
Beschermingsgraad	IP X8	IP X8	IP X8	
Max. dompeldiepte	1	1	1	m
Aanbevolen voor aquaria	10 - 80	80 - 200	200 - 300	l
Lengte netsnoer	1,5	1,5	1,5	m
Gewicht	0,18	0,34	0,54	kg

GARANTIE

Dankzij moderne productietechnologie, hoogwaardige componenten en strenge kwaliteitscontroles wordt de *WP 300 / WP 600 / WP 1000* geleverd met een garantie van twee jaar vanaf de aankoopdatum. Bewaar uw aankoopbewijs. Uitsloten van garantie zijn de volgende slijtagedelen:

- Rotor

De garantie geldt niet in het geval van onjuist gebruik, normale slijtage of technische wijzigingen aan het apparaat. Uw wettelijke garantierechten blijven onaangetast. Neem bij klachten contact op met uw verkooppunt of Tetra:

Tetra Technik Service Center, Postfach 1580,
49304 Melle, Duitsland

Reserveonderdelen zijn verkrijgbaar bij het servicecenter van Tetra GmbH op www.tetra.net.

ATTENZIONE

- Questo dispositivo può essere utilizzato da bambini dagli 3 anni in su e da persone con ridotte capacità fisiche, sensoriali o mentali, o senza esperienza e competenze, solo se supervisionati o istruiti su come utilizzare in sicurezza il dispositivo, comprendendone i relativi rischi.
- I bambini non devono giocare con il dispositivo.
- I bambini non devono eseguire operazioni di pulizia o manutenzione senza supervisione.
- Spegner e scollegare dalla rete elettrica tutti i dispositivi dell'acquario prima di entrare in contatto con l'acqua.
- Non utilizzare il dispositivo se il suo involucro o i cavi elettrici sono danneggiati.

INDICE

ISTRUZIONI SULLA SICUREZZA.....	29
INFORMAZIONI SU QUESTO MANUALE	30
DOTAZIONE DI CONSEGNA	30
DESTINAZIONE D'USO	30
ALLESTIMENTO.....	31
PRIMO UTILIZZO	31
MANUTENZIONE	31
RISOLUZIONE DEI PROBLEMI	32
SMALTIMENTO	32
SPECIFICHE TECNICHE.....	33
GARANZIA.....	33

ISTRUZIONI SULLA SICUREZZA



Prevenzione di situazioni pericolose

- Collegare il dispositivo *WP 300 / WP 600 / WP 1000* soltanto a una presa installata da personale specializzato.
- Collegare il dispositivo *WP 300 / WP 600 / WP 1000* alla rete elettrica soltanto se la tensione di alimentazione locale corrisponde alle specifiche indicate nei dati tecnici.
- Proteggere la spina dall'umidità.
- Scollegare sempre pompa dell'acqua dalla presa elettrica prima della pulizia o di qualsiasi attività di manutenzione.
- Non lasciare che i bambini giochino con le piccole parti in quanto vi è il rischio di soffocamento.
- La spina deve essere accessibile in qualsiasi momento per scollegare velocemente la pompa dell'acqua dalla presa in caso di emergenza.
- Non apportare mai modifiche tecniche al dispositivo.
- I cavi di collegamento danneggiati non sono sostituibili. Smaltire il dispositivo.

Prevenzione dei danni

- Non piegare o schiacciare il cavo di alimentazione.
- L'apparecchio non deve essere esposto al gelo.
- Utilizzare soltanto accessori e ricambi originali.

Fare attenzione ai simboli sul dispositivo

IPX8	Il dispositivo può rimanere costantemente immerso nell'acqua.
	Non smaltire il dispositivo con i rifiuti domestici; provvedere al riciclaggio.
	Classe di protezione II: le parti metalliche che potrebbero causare corto circuiti sono isolate.
	Solo per uso in interni.

INFORMAZIONI SU QUESTO MANUALE

Il manuale viene fornito insieme al dispositivo *WP 300 / WP 600 / WP 1000* e deve essere conservato per consultazione futura.

DOTAZIONE DI CONSEGNA

Fig. A	
1	Corpo della pompa
2	Cuscinetto a strisciamento, ricambio (solo per WP 600 / WP 1000)
3	Girante
4	Involucro della pompa
5	Ventose (WP 300: 2x, WP 600 e WP 1000: 4x)
6	Regolatore del flusso

DESTINAZIONE D'USO

Utilizzare il dispositivo *WP 300 / WP 600 / WP 1000* solo

- per il ricircolo dell'acqua negli acquari,
- in ambienti interni,
- per uso domestico,
- in conformità ai dati tecnici,
- a una temperatura dell'acqua da +4 °C a +35 °C.

ALLESTIMENTO

1. Fig. B: Fissare le ventose al di sotto del corpo e dell'involucro della pompa.
2. Fig. C: Utilizzando le ventose, fissare la pompa dell'acqua a una parete o al fondo dell'acquario sotto la superficie dell'acqua.

PRIMO UTILIZZO

1. Fig. D: Portare il flusso sul livello desiderato utilizzando l'apposito regolatore.
2. Fig. E: Formare un anello anti-goccia con il cavo di alimentazione al di sotto della presa. In questo modo eventuali gocce d'acqua che corrono lungo il cavo non potranno penetrare nella presa.
3. Per accendere la pompa dell'acqua, inserire la spina nella presa.
4. Per spegnere la pompa dell'acqua, estrarre la spina.

MANUTENZIONE



ATTENZIONE

Prima di effettuare interventi sul dispositivo, togliere la spina dalla presa per evitare pericolose scosse elettriche.

Pulire la pompa dell'acqua/sostituire la girante

NOTA

Non utilizzare detergenti chimici in quanto possono risultare dannosi per le piante e l'ambiente. Utilizzare solo acqua del rubinetto o prodotti speciali per acquari.

La pompa dell'acqua deve essere pulita regolarmente. Estrarre la spina e togliere la pompa dall'acquario. Se la girante è usurata sostituirla.

Fig. F

1. Rimuovere l'involucro della pompa dal corpo del motore.
2. Rimuovere la girante e pulirla con una spazzola morbida o sostituirla.
3. Riasssemblare la pompa dell'acqua eseguendo la procedura inversa.

RISOLUZIONE DEI PROBLEMI

Qualora non fosse possibile risolvere autonomamente i problemi, contattare il proprio rivenditore locale o il Servizio Clienti Tetra.

Malfunzionamento	Causa	Soluzione
La pompa non funziona	La pompa non è alimentata	Collegare l'alimentazione
	La pompa è guasta	Contattare il rivenditore o il Servizio Clienti Tetra
	Girante bloccata	Pulire la pompa
Flusso d'acqua insufficiente	La pompa è ostruita	Pulire la pompa
	La pompa è guasta	Contattare il rivenditore o il Servizio Clienti Tetra
	Girante usurata	Sostituire la girante

SMALTIMENTO



Il dispositivo *WP 300 / WP 600 / WP 1000* contiene componenti elettronici e non può essere smaltito insieme ai normali rifiuti domestici.

- Smaltire il dispositivo tramite il sistema di raccolta locale in modo da consentire il riciclaggio dei materiali.
- Tagliare tutti i cavi prima dello smaltimento per evitare l'utilizzo del dispositivo.

SPECIFICHE TECNICHE

	WP 300	WP 600	WP 1000	
Tensione di alimentazione	230	230	230	V CA
Frequenza nominale della rete elettrica	50	50	50	Hz
Corrente assorbita	5	11	25	W
Flusso max	300	600	1000	l/h
Altezza max testa alla consegna	0,5	1,3	2,0	m
Grado di protezione	IP X8	IP X8	IP X8	
Profondità max di immersione	1	1	1	m
Raccomandato per acquari	10 - 80	80 - 200	200 - 300	l
Lunghezza del cavo di alimentazione	1,5	1,5	1,5	m
Peso	0,18	0,34	0,54	kg

GARANZIA

Grazie alla sofisticata tecnologia di produzione, ai componenti di alta qualità e ai rigorosi controlli, il dispositivo *WP 300 / WP 600 / WP 1000* viene fornito con garanzia di due anni dalla data dell'acquisto. Conservare la ricevuta. La garanzia non copre i seguenti materiali di consumo:

- Girante

La garanzia non si applica in caso di manipolazione impropria, normale deterioramento e usura e interferenza con la tecnologia del dispositivo. Fatte salve tutte le coperture di garanzia stabilite per legge. In caso di reclami, contattare il proprio rivenditore o Tetra:

Centro di assistenza tecnica Tetra, Postfach 1580,
49304 Melle, Germania

Ricambi disponibili presso il Servizio Assistenza
Tetra GmbH su www.tetra.net.

 ADVERTENCIA

- Este dispositivo puede ser utilizado por niños mayores de 3 años y personas con capacidades físicas, sensoriales o mentales reducidas o falta de experiencia y conocimientos siempre que estén supervisadas o hayan recibido instrucciones sobre la utilización segura del dispositivo y comprendido los riesgos resultantes.
- Los niños no deben jugar con este dispositivo.
- Los niños no deben realizar actividades de limpieza o mantenimiento sin supervisión de un adulto.
- Apague y desenchufe todos los dispositivos del acuario antes de meter las manos en el agua.
- No utilice el dispositivo si los cables eléctricos o la carcasa están dañados.

CONTENIDO

INSTRUCCIONES DE SEGURIDAD	35
ACERCA DE ESTE MANUAL.....	36
CONTENIDO DE LA ENTREGA	36
USO PREVISTO	36
INSTALACIÓN.....	37
PUESTA EN FUNCIONAMIENTO	37
MANTENIMIENTO	37
REPARACIÓN DE AVERÍAS.....	38
ELIMINACIÓN.....	38
ESPECIFICACIONES TÉCNICAS	39
GARANTÍA.....	39

INSTRUCCIONES DE SEGURIDAD



Cómo evitar situaciones peligrosas

- Solo conecte la *WP 300 / WP 600 / WP 1000* a una caja de enchufe profesionalmente instalada.
- Solo conecte la *WP 300 / WP 600 / WP 1000* a la red si el suministro de corriente local se ajusta a las especificaciones de las características técnicas.
- Proteja la clavija de toma de corriente de la humedad.
- Desconecte siempre la bomba de agua de la alimentación eléctrica antes de limpiar o realizar tareas de mantenimiento.
- No permita que los niños jueguen con piezas pequeñas, pues existe riesgo de asfixia.
- La clavija de toma de corriente debe quedar accesible para poder desconectar la bomba de agua de la alimentación eléctrica de un modo sencillo y rápido en caso de emergencia.
- Nunca realice modificaciones técnicas en el dispositivo.
- No es posible sustituir los cables de conexión dañados. Deseche el dispositivo.

Prevención de daños materiales

- No doble ni aplaste el cable de conexión a la red.
- El dispositivo no debe exponerse a las heladas.
- Utilice solo piezas de repuesto y accesorios originales.

Preste atención a los símbolos en el dispositivo.

IPX8	El dispositivo está diseñado para estar sumergido en el agua permanentemente.
	No elimine el dispositivo junto con la basura doméstica; llévelo a un punto de reciclado.
	Clase de protección II: las piezas metálicas que pueden provocar una caída de tensión están aisladas.
	Destinado estrictamente a uso en interiores.

ACERCA DE ESTE MANUAL

El manual acompaña a los modelos *WP 300 / WP 600 / WP 1000* y debe guardarse para futuras consultas.

CONTENIDO DE LA ENTREGA

Fig. A	
1	Cuerpo de la bomba
2	Rodamiento de fricción, pieza de repuesto (únicamente para WP 600 / WP 1000)
3	Rodete
4	Carcasa de la bomba
5	Ventosas (WP 300: 2 unids., WP 600 y WP 1000: 4 unids.)
6	Regulador de flujo

USO PREVISTO

Utilice solo *WP 300 / WP 600 / WP 1000*

- para circulación de agua en acuarios,
- en espacios interiores,
- para uso privado,
- de conformidad con las especificaciones técnicas,
- con temperaturas del agua de +4 °C ... +35 °C.

INSTALACIÓN

1. Fig. B: Fije las ventosas en la cara inferior del cuerpo y la carcasa de la bomba.
2. Fig. C: Sujete la bomba de agua al lateral o al fondo del acuario bajo la superficie del agua mediante las ventosas.

PUESTA EN FUNCIONAMIENTO

1. Fig. D: Utilice el regulador de flujo para ajustar el caudal de agua deseado.
2. Fig. E; Forme un "bucle" con el cable de red debajo del enchufe. Así evitará que el agua se desplace por el cable hasta el enchufe.
3. Para conectar la bomba de agua: inserte la clavija en el enchufe.
4. Para desconectar la bomba de agua: extraiga la clavija.

MANTENIMIENTO



ADVERTENCIA

Antes de realizar cualquier trabajo en el dispositivo, retire el enchufe de la toma de corriente para evitar una descarga eléctrica perjudicial.

Limpie la bomba de agua/sustituya el rodete

ATENCIÓN

No utilice productos químicos de limpieza porque pueden ser nocivos para sus plantas y el medio ambiente. Utilice exclusivamente agua limpia o productos especiales para acuarios.

Es preciso limpiar la bomba de agua con regularidad. Extraiga la clavija y retire la bomba de agua del acuario. Si el rodete de la bomba está desgastado, reemplácelo.

Fig. F

1. Separe la carcasa de la bomba del cuerpo del motor.
2. Desmonte el rodete; después límpielo con un cepillo suave o sustitúyalo.
3. Realice el procedimiento siguiendo el orden inverso para volver a montar la bomba de agua.

REPARACIÓN DE AVERÍAS

Si no logra resolver las averías por su cuenta, contacte con su distribuidor o con el Servicio de atención al cliente Tetra.

Fallo	Causa	Solución
La bomba no se pone en marcha	No llega corriente eléctrica a la bomba	Conecte la fuente de alimentación
	La bomba está averiada	Contacte con su distribuidor o con el Servicio de atención al cliente Tetra
	Rodete bloqueado	Limpie la bomba
Caudal de agua insuficiente	La bomba está atascada	Limpie la bomba
	La bomba está averiada	Contacte con su distribuidor o con el Servicio de atención al cliente Tetra
	Rodete desgastado	Sustituya el rodete

ELIMINACIÓN



La *WP 300 / WP 600 / WP 1000* contiene componentes electrónicos y no se puede desechar junto con los residuos domésticos convencionales.

- Elimine el dispositivo utilizando el sistema de recogida de residuos de su localidad para que las materias primas se puedan reciclar.
- Corte todos los cables antes de eliminar el dispositivo para impedir su utilización.

ESPECIFICACIONES TÉCNICAS

	WP 300	WP 600	WP 1000	
Tensión de red	230	230	230	V CA
Frecuencia nominal de red	50	50	50	Hz
Consumo eléctrico	5	11	25	W
Caudal máx.	300	600	1000	l/h
Altura de bombeo máx.	0,5	1,3	2,0	m
Grado de protección	IP X8	IP X8	IP X8	
Profundidad de inmersión máx.	1	1	1	m
Recomendado para acuarios	10 - 80	80 - 200	200 - 300	l
Longitud del cable de red	1,5	1,5	1,5	m
Peso	0,18	0,34	0,54	kg

GARANTÍA

Gracias a la tecnología de producción más moderna, los componentes de calidad superior y los rigurosos controles de calidad, la *WP 300 / WP 600 / WP 1000* se suministra con una garantía de dos años desde la fecha de adquisición. Conserve su comprobante de compra. La garantía no incluye estas piezas de desgaste:

- Rodete

La garantía no tendrá validez en caso de manipulación inapropiada, desgaste habitual o interferencia con la tecnología del dispositivo. Esto no afectará a los derechos de garantía legales del usuario. Para cualquier reclamación, póngase en contacto con su distribuidor o con Tetra:

Centro de Soporte Técnico Tetra, Postfach 1580,
49304 Melle, Alemania

Las piezas de repuesto se pueden encargar al Centro Técnico Tetra GmbH en el sitio www.tetra.net.

⚠ AVISO

- Este aparelho pode ser usado por crianças com idade igual ou superior a 3 anos, e é igualmente indicado para pessoas com capacidades físicas, sensoriais ou cognitivas reduzidas ou com falta de experiência e conhecimento, desde que supervisionadas ou devidamente instruídas para a utilização correta e segura do aparelho e do risco associado à utilização do mesmo.
- As crianças não devem brincar com o aparelho.
- As crianças não devem realizar atividades de limpeza ou manutenção sem supervisão.
- Desligar e retirar a ficha de alimentação elétrica de todos os aparelhos do seu aquário, antes de colocar a mão na água.
- Não utilizar este aparelho se os cabos elétricos ou o compartimento estiverem danificados.

ÍNDICE

INSTRUÇÕES DE SEGURANÇA	41
SOBRE ESTE MANUAL.....	42
EQUIPAMENTO FORNECIDO.....	42
UTILIZAÇÃO PREVISTA.....	42
MONTAGEM.....	43
PRIMEIRA UTILIZAÇÃO	43
MANUTENÇÃO.....	43
RESOLUÇÃO DE PROBLEMAS	44
ELIMINAÇÃO	44
ESPECIFICAÇÕES TÉCNICAS.....	45
GARANTIA.....	45

INSTRUÇÕES DE SEGURANÇA



Procedimentos para evitar situações perigosas

- Apenas estabeleça a ligação elétrica de *WP 300 / WP 600 / WP 1000* a uma tomada instalada por profissionais.
- O *WP 300 / WP 600 / WP 1000* só deve ser ligado à rede elétrica se a tensão de alimentação local corresponder às especificações nas características técnicas.
- Proteja a ficha elétrica da humidade.
- Deve desligar sempre a bomba de água da rede elétrica antes de limpar ou levar a cabo qualquer tarefa de manutenção.
- Não deixe as peças pequenas ao alcance das crianças pois comportam risco de asfixia.
- A ficha deve estar sempre acessível para que a bomba de água possa ser fácil e rapidamente desligada da rede elétrica em caso de emergência.
- Não efetue modificações elétricas ao aparelho.
- Os cabos de ligação danificados não podem ser substituídos. Elimine o aparelho.

Procedimentos para evitar danos materiais

- Não dobre ou esmague o cabo de ligação à rede elétrica.
- O dispositivo deve estar protegido da geada.
- Usar apenas peças sobresselentes e acessórios originais.

Observe os símbolos do aparelho

IPX8	O dispositivo pode estar permanentemente imerso na água.
	Não elimine o aparelho juntamente com o lixo doméstico; encaminhe para a reciclagem.
	Proteção classe II: As partes metálicas que podem originar falhas de tensão estão isoladas.
	Indicado apenas para utilização no interior.

SOBRE ESTE MANUAL

O manual é fornecido juntamente com o aparelho *WP 300 / WP 600 / WP 1000* e deve ser guardado para referência futura.

EQUIPAMENTO FORNECIDO

Fig. A	
1	Corpo da bomba
2	Chumaceira, peça sobresselente (apenas para WP 600/ WP 1000)
3	Rotor
4	Compartimento da bomba
5	Ventosas (WP 300: 2x, WP 600 e WP 1000: 4x)
6	Regulador de caudal

UTILIZAÇÃO PREVISTA

O *WP 300 / WP 600 / WP 1000*

- deve ser utilizado apenas para a circulação da água em aquários,
- em áreas interiores,
- para utilização privada,
- de acordo com as características técnicas,
- com a temperatura da água entre +4 °C e +35 °C.

MONTAGEM

1. Fig. B: Fixe as ventosas à parte inferior do corpo e compartimento da bomba.
2. Fig. C: Utilize as ventosas para fixar a bomba de água abaixo da superfície da água, na parte lateral ou inferior do aquário.

PRIMEIRA UTILIZAÇÃO

1. Fig. D: Utilize o regulador de caudal para controlar o fluxo.
2. Fig. E: Faça um "laço de gotejamento" no cabo elétrico, abaixo da tomada elétrica. Desta forma, impede que a água escorra ao longo do cabo para o interior da tomada.
3. Para ligar a bomba de água deve inserir a ficha na tomada elétrica.
4. Para desligar a bomba de água deve retirar a ficha da tomada elétrica.

MANUTENÇÃO



AVISO

Antes de executar qualquer ação sobre o dispositivo, retire a ficha da corrente para impedir uma descarga elétrica nociva.

Limpe a bomba de água/substitua o rotor

ATENÇÃO

Não deve usar agentes químicos de limpeza, uma vez que podem ser prejudiciais para as plantas e o ambiente. Utilize apenas água limpa ou produtos de limpeza adequados para aquários.

A bomba de água deve ser limpa regularmente. Desligue a ficha e retire a bomba de água do aquário. Substitua o rotor da bomba quando estiver gasto.

Fig. F

1. Retire o compartimento da bomba do corpo do motor.
2. Retire o rotor e limpe-o com uma escova macia ou substitua-o.

3. Execute o procedimento por ordem inversa para voltar a montar a bomba de água.

RESOLUÇÃO DE PROBLEMAS

Se não conseguir reparar alguma avaria, contacte o vendedor local ou o Serviço ao Cliente da Tetra.

Avaria	Causa	Solução
A bomba não funciona	A bomba não está a receber corrente elétrica	Ligue a fonte de alimentação
	A bomba apresenta defeitos	Contacte o vendedor ou o Serviço ao Cliente da Tetra
	Rotor bloqueado	Limpe a bomba
Fluxo de água insuficiente	A bomba está entupida	Limpe a bomba
	A bomba apresenta defeitos	Contacte o vendedor ou o Serviço ao Cliente da Tetra
	Rotor gasto	Substitua o rotor

ELIMINAÇÃO



■ O WP 300 / WP 600 / WP 1000 contém componentes eletrónicos e não pode ser eliminado juntamente com o lixo doméstico normal.

- Elimine este aparelho usando o sistema de devoluções da sua área para que possa ser feita a reciclagem das matérias-primas.
- Corte todos os cabos antes de eliminar o aparelho para impedir a reutilização do mesmo.

ESPECIFICAÇÕES TÉCNICAS

	WP 300	WP 600	WP 1000	
Tensão da corrente	230	230	230	V AC
Frequência nominal da rede elétrica	50	50	50	Hz
Consumo de energia	5	11	25	W
Caudal máximo	300	600	1000	l/h
Elevação máxima	0,5	1,3	2,0	m
Classe de proteção	IP X8	IP X8	IP X8	
Profundidade máxima de imersão	1	1	1	m
Recomendado para aquários	10 - 80	80 - 200	200 - 300	l
Comprimento do cabo de ligação à rede elétrica	1,5	1,5	1,5	m
Peso	0,18	0,34	0,54	kg

GARANTIA

Graças à avançada tecnologia de produção, aos componentes de qualidade premium e a um controlo de qualidade rigoroso, o *WP 300/WP 600/WP 1000* é fornecido com uma garantia de dois anos a partir da data da compra. Conserve o talão de compra. A garantia não abrange o desgaste das peças seguintes:

- Rotor

A garantia não se aplicará em casos de utilização incorreta, desgaste normal ou interferência com a tecnologia do aparelho. A garantia oficial não é afetada. Em caso de reclamação, agradecemos que contacte o seu revendedor ou a Tetra:

Centro de apoio técnico Tetra, Postfach 1580,
49304 Melle, Alemanha

As peças sobresselentes estão disponíveis no Centro de Serviço Tetra GmbH em www.tetra.net.

⚠ VARNING

- Denna enhet kan användas av barn som är 3 år eller äldre samt av personer med nedsatt fysisk eller mental förmåga eller brist på erfarenhet och kunskaper, förutsatt att de står under tillsyn eller har fått anvisningar om hur man använder produkten på ett säkert sätt och förstår riskerna med att använda den.
- Barn får inte leka med produkten.
- Barn får inte utföra rengörings- eller underhållsåtgärder utan tillsyn.
- Stäng av och koppla ur alla enheter i akvariet innan du för ner handen i vattnet.
- Använd inte enheten om elkabla eller höljet är skadade/skadat.

INNEHÅLL

SÄKERHETSANVISNINGAR.....	47
OM DENNA BRUKSANVISNING	48
LEVERANSENS INNEHÅLL.....	48
AVSEDD ANVÄNDNING.....	48
INSTALLATION	49
FÖRSTA ANVÄNDNING.....	49
UNDERHÅLL.....	49
FELSÖKNING.....	50
BORTSKAFFANDE.....	50
TEKNISKA SPECIFIKATIONER	50
GARANTI	51



SÄKERHETSANVISNINGAR**Förhindra farliga situationer**

- Koppla bara in *WP 300/WP 600/WP 1000* i ett professionellt installerat vägguttag.
- Anslut bara *WP 300/WP 600/WP 1000* till elnätet om den lokala nätspänningen motsvarar de tekniska specifikationerna.
- Skydda nätkontakten från fukt.
- Koppla alltid ur vattenpumpen från nätspänningen innan du rengör eller utför någon underhållsuppgift.
- Låt inte barn leka med små delar eftersom det finns risk för kvävning.
- Stickkontakten måste vara lättåtkomlig så att du snabbt och enkelt kan koppla ur vattenpumpen från elnätet vid en nödsituation.
- Utför aldrig några tekniska ändringar på enheten.
- Det går inte att byta skadade anslutningskablar. Hela enheten måste bytas ut.

Förebygga materiella skador

- Nätspänningskabeln får inte böjas eller klämmas.
- Enheten får inte utsättas för frost.
- Använd bara originalreservdelar och originaltillbehör.

Observera symbolerna på enheten

IPX8	O dispositivo pode estar permanentemente imerso na água.
	Kasta inte enheten i hushållsavfallet utan lämna till återvinning.
	Skyddsklass II: Metalldelar som kan orsaka kortslutning är isolerade.
	Enbart avsedd för inomhusbruk.

OM DENNA BRUKSANVISNING

Bruksanvisningen hör ihop med *WP 300/ WP 600/ WP 1000* och måste sparas för framtida referens.

LEVERANSENS INNEHÅLL

Fig. A	
1	Pumpkropp
2	Friktionslager, reservdel (endast för WP 600/WP 1000)
3	Pumphjul
4	Pumphus
5	Sugkoppar (WP 300: 2 st., WP 600 och WP 1000: 4 st.)
6	Flödesregulator

AVSEDD ANVÄNDNING

Använd bara *WP 300/WP 600/WP 1000*

- för vattencirkulation i akvarier
- inomhus
- för privat bruk
- i enlighet med de tekniska specifikationerna
- vid vattentemperaturer mellan +4 °C och +35 °C.

INSTALLATION

1. Fig. B: Sätt fast sugkopparna på undersidan av pumpkroppen och pumphöljet.
2. Fig. C: Fäst vattenpumpen med sugkopparna på akvarieväggen nedanför vattenytan eller på botten.

FÖRSTA ANVÄNDNING

1. Fig. D: Använd flödesregulatorn för att ställa in önskat vattenflöde.
2. Fig. E: Låt nätkabeln bilda en "droppslinga" under vägguttaget. Detta förhindrar att vatten rinner längs kabeln in i uttaget.
3. Slå PÅ vattenpumpen genom att sätta in nätkontakten i vägguttaget.
4. Stäng AV vattenpumpen genom att dra ut kontakten.

UNDERHÅLL



VARNING

Innan du utför något arbete på enheten, ta ut kontakten ur uttaget för att förhindra en skadlig elektrisk stöt.

Rengöra vattenpumpen/byta ut pumphjulet

OBS!

Använd inte kemiska rengöringsmedel eftersom dessa kan vara skadliga för dina växter och miljön.

- Använd bara rent vatten eller särskilda rengöringsprodukter för akvarier.

Vattenpumpen måste rengöras regelbundet. Dra ut nätkontakten och ta bort vattenpumpen från akvariet. Om pumphjulet är slitet ska du byta ut det.

Fig. F

1. Ta bort pumphöljet från motorkroppen.
2. Ta ut pumphjulet och rengör det med en mjuk borste eller byt ut det.
3. Utför proceduren i omvänd ordning för att montera vattenpumpen igen.

FELSÖKNING

Om du inte kan åtgärda eventuella fel på egen hand, kontakta din lokala återförsäljare eller Tetras kundservice.

Fel	Orsak	Lösning
Pumpen fungerar inte	Pumpen får inte ström	Anslut nätaggregatet
	Pumpen är trasig	Kontakta din återförsäljare eller Tetras kundservice
	Pumphjulet är igensatt	Rengör pumpen
Otilräckligt vattenflöde	Pumpen går inte runt	Rengör pumpen
	Pumpen är trasig	Kontakta din återförsäljare eller Tetras kundservice
	Pumphjulet är slitet	Byt ut pumphjulet

BORTSKAFFANDE



WP 300/WP 600/WP 1000 innehåller elektronikkomponenter och får inte slängas i hushållsavfallet.

- Lämna enheten till en återvinningsanläggning så att råmaterialen kan återvinnas.
- Klipp först av alla kablar så att enheten inte kan användas.

TEKNISKA SPECIFIKATIONER

	WP 300	WP 600	WP 1000	
Nätspänning	230	230	230	V AC
Nominell nätfrekvens	50	50	50	Hz
Effektförbrukning	5	11	25	W
Max. flödeshastighet	300	600	1 000	l/h
Max. pumphöjd	0,5	1,3	2,0	m
Skyddsklass	IP X8	IP X8	IP X8	
Max. nedsänkingsdjup	1	1	1	m
Rekommenderas för akvarier	10–80	80–200	200–300	l
Nätkabelns längd	1,5	1,5	1,5	m
Vikt	0,18	0,34	0,54	kg

GARANTI

Tack vare modern produktionsteknik, förstklassiga komponenter och stränga kvalitetskontroller, levereras *WP 300/WP 600/WP 1000* med två års garanti från inköpsdatum. Spara kvittot. Garantin täcker inte följande slitdelar:

- Pumphjul

Garantin gäller inte vid felaktig hantering, normalt slitage eller ingrepp i apparattekniken. Dina lagstadgade garantianspråk förblir opåverkade. Om du vill göra en reklamation, kontakta återförsäljaren eller Tetra:

Tetra Technical Support Centre, Postfach 1580,
49304 Melle, Tyskland

Reservdelar kan beställas från Tetra GmbH Service Centre på www.tetra.net.

 ADVARSEL

- Dette produkt kan anvendes af børn fra 3 år og af personer med nedsat fysisk, sensorisk eller mental funktionsevne eller med manglende erfaring eller viden, så længe de er under opsyn eller vejledes i sikker betjening af produktet og er klar over de risici, som anvendelse af produktet indebærer.
- Apparatet er ikke beregnet som legetøj til børn.
- Rengøring eller vedligeholdelse af produktet må ikke udføres af børn, medmindre de er under opsyn.
- Stik ikke hænderne ned i vandet, før alle apparater i akvariet er slukket, og strømstikket er trukket ud.
- Produktet må ikke anvendes, hvis strømledningerne eller filterhuset er beskadiget.

INDHOLD

SIKKERHEDSANVISNINGER.....	53
OM DENNE VEJLEDNING.....	54
MEDFØLGENDE DELE.....	54
BEREGNET TIL.....	54
MONTERING.....	55
IBRUGTAGNING.....	55
VEDLIGEHOJDELSE.....	55
FEJLAFHJÆLPNING.....	56
BORTSKAFFELSE.....	56
TEKNISKE SPECIFIKATIONER.....	56
GARANTI.....	57



SIKKERHEDSANVISNINGER**Forebyggelse af farlige situationer**

- *WP 300 / WP 600 / WP 1000* må kun tilsluttes i en autoriseret installeret stikkontakt.
- *WP 300 / WP 600 / WP 1000* må kun tilsluttes lysnet med forsyningsspænding, der svarer til specifikationerne i de tekniske data.
- Beskyt strømstikket mod fugt.
- Afbryd altid strømmen til vandpumpen inden rengøring eller vedligeholdelse.
- På grund af kvælningssfare må børn ikke lege med smådelene.
- Det skal være muligt at komme til strømstikket, så ledningen til vandpumpen nemt og hurtigt kan tages ud af stikkontakten i nødstilfælde.
- Der må under ingen omstændigheder foretages tekniske ændringer af apparatet.
- Ledningerne kan ikke udskiftes i tilfælde af beskadigelse. I så fald skal produktet bortskaffes.

Forebyggelse af produktbeskadigelse

- Lysnetledningen må ikke bøjes eller komme i klemme.
- Produktet må ikke udsættes for frost.
- Brug kun originale reservedele og tilbehørsdele.

Symboler på produktet

IPX8	Apparatet kan nedsænkes permanent i vand.
	Produktet må ikke bortskaffes som husholdningsaffald; indlever det på en genbrugsstation.
	Beskyttelsesklasse II: Metaldele, som kan medføre spændingsfejl, er isolerede.
	Kun beregnet til indendørs brug.

OM DENNE VEJLEDNING

Vejledningen hører til *WP 300 / WP 600 / WP 1000* og skal opbevares som reference.

MEDFØLGENDE DELE

Fig. A	
1	Motorhus
2	Friktionsleje, reservedel (kun til WP 600 / WP 1000)
3	Pumpehjul
4	Pumpehus
5	Sugekopper (WP 300: 2 stk., WP 600 og WP 1000: 4 stk.)
6	Vandstrømsregulator

BEREGNET TIL

WP 300 / WP 600 / WP 1000 må kun bruges til

- til vandcirkulation i akvarier,
- indendørs,
- til privat brug,
- i overensstemmelse med de tekniske data,
- il vandtemperaturer på +4° til +35° C.

MONTERING

1. Fig. B: Monter sugekopperne på undersiden af motorhuset og pumpehuset.
2. Fig. C: Monter vandpumpen på akvarieruden eller bunden under vandoverfladen med sugekopperne.

IBRUGTAGNING

1. Fig. D: Brug vandstrømsregulatoren til at justere vandstrømmen som ønsket.
2. Fig. E: Placer lysnetledningen, så den danner en "drypbue" under stikkontakten. Derved kan der ikke løbe vand ned ad ledningen og ind i stikkontakten.
3. Tænd vandpumpen: Sæt strømstikket i kontakten.
4. Sluk vandpumpen: Tag stikket ud.

VEDLIGEHOLDELSE



ADVARSEL

Inden du foretager noget på apparatet, skal du tage stikket ud af stikkontakten på grund af risikoen for elektrisk stød.

Rens vandpumpen/udskift pumpehjulet

BEMÆRK

Brug ikke kemiske rensmidler, da de kan være skadelige for planterne og miljøet.

- Brug altid rent vand eller rengøringsprodukter, der er beregnet til akvarier.

Vandpumpen skal renses regelmæssigt. Tag stikket ud, og afmonter vandpumpen fra akvariet. Udskift pumpehjulet i pumpen, hvis det er slidt.

Fig. F

1. Afmonter pumpehuset fra motorhuset.
2. Afmonter pumpehjulet, og rens det med en blød børste eller udskift det.
3. Udfør fremgangsmåden i modsat rækkefølge for at samle vandpumpen igen.

FEJLAFHJÆLPNING

Hvis du ikke selv kan afhjælpe eventuelle problemer, kan du kontakte din lokale forhandler eller Tetras kundeservice.

Fejl	Årsag	Afhjælpning
Pumpen går ikke i gang	Der er ikke strøm til pumpen	Tilslut strømstikket
	Pumpen er defekt	Kontakt din forhandler eller Tetras kundeservice
	Pumpehjulet sidder fast	Rengør pumpen
Utilstrækkelig vandstrøm	Pumpen er tilstoppet	Rengør pumpen
	Pumpen er defekt	Kontakt din forhandler eller Tetras kundeservice
	Pumpehjulet er slidt	Udskift pumpehjulet

BORTSKAFFELSE

WP 300 / WP 600 / WP 1000 indeholder elektroniske komponenter og må ikke bortskaffes som almindeligt husholdningsaffald.

- Bortskaf produktet på en genbrugsstation til genvinding.
- Klip alle ledninger af inden bortskaffelse, så produktet ikke kan bruges.

TEKNISKE SPECIFIKATIONER

	WP 300	WP 600	WP 1000	
Netspænding	230	230	230	V AC
Mærkefrekvens, lysnet	50	50	50	Hz
Strømförbrug	5	11	25	W
Maks. flowhastighed	300	600	1000	l/t
Maks. løftehøjde	0,5	1,3	2,0	m
Beskyttelsesklasse	IP X8	IP X8	IP X8	
Maks. nedsænkingsdybde	1	1	1	m
Anbefalet til akvariestr.	10-80	80-200	200-300	l
Lysnetledningens længde	1,5	1,5	1,5	m
Vægt	0,18	0,34	0,54	kg

GARANTI

WP 300 / WP 600 / WP 1000 er baseret på topmoderne produktionsteknologi, førsteklasses kvalitetskomponenter og strenge kvalitetskontroller, og produktet leveres med 2 års garanti fra købsdatoen. Kvitteringen gælder som bevis. Garantien dækker ikke følgende sliddele:

- Pumpehjul

Garantien dækker ikke i tilfælde af forkert håndtering, almindelig slitage eller indgreb i produktets teknologi. Den påvirker ikke dine forbrugerrettigheder. Ved reklamationer bedes du henvende dig til din forhandler eller Tetra:

Tetra Technical Support Centre, Postfach 1580,
49304 Melle, Tyskland

Reservedele fås igennem Tetra GmbH Service Centre på www.tetra.net.

⚠ OSTRZEŻENIE

- Urządzenie może być obsługiwane przez dzieci w wieku 3 lat i starsze oraz przez osoby o ograniczonej sprawności fizycznej, sensorycznej lub umysłowej, a także przez osoby nieposiadające stosownego doświadczenia ani wiedzy, jeśli pracują one pod nadzorem lub jeśli udzielono im instrukcji bezpiecznego stosowania urządzenia i wyjaśniono związane z tym zagrożenia.
- Dzieciom nie wolno bawić się urządzeniem.
- Dzieciom nie wolno czyścić urządzenia ani wykonywać innych prac konserwacyjnych bez nadzoru.
- Przed włożeniem rąk do wody należy wyłączyć wszelkie urządzenia w akwarium i odłączyć je od źródła zasilania.
- Nie korzystać z urządzenia, jeśli uszkodzone są przewody elektryczne lub ich izolacja.

SPIS TREŚCI

INSTRUKCJE BEZPIECZEŃSTWA	59
INFORMACJE DOTYCZĄCE NINIEJSZEJ INSTRUKCJI OBSŁUGI.....	60
ELEMENTY W ZESTAWIE.....	60
PRZEZNACZENIE.....	60
USTAWIENIA	61
PIERWSZE UŻYCIĘ.....	61
KONSERWACJA	61
ROZWIĄZYWANIE PROBLEMÓW	62
USUWANIE	62
SPECYFIKACJE TECHNICZNE.....	63
GWARANCJA	63

INSTRUKCJE BEZPIECZEŃSTWA



Zapobieganie niebezpiecznym sytuacjom

- Urządzenie *WP 300 / WP 600 / WP 1000* należy podłączać wyłącznie do profesjonalnie zamontowanego gniazda sieciowego.
- Zasilacz urządzenia *WP 300 / WP 600 / WP 1000* można podłączyć do sieci zasilania tylko pod warunkiem, że lokalne napięcie zasilania jest zgodne z danymi wyszczególnionymi w specyfikacji technicznej urządzenia.
- Chronić wtyczkę zasilania przed wilgocią.
- Przed przystąpieniem do czyszczenia lub prac konserwacyjnych zawsze należy odłączyć pompę wodną od sieci zasilania.
- Ze względu na ryzyko zadławienia nie wolno dopuścić, aby dzieci bawiły się małymi elementami urządzenia.
- Wtyczka zasilania musi znajdować się w łatwo dostępnym miejscu, tak aby możliwe było szybkie i proste odłączenie pompy wodnej od sieci zasilania w sytuacji zagrożenia.
- Nie wolno dokonywać żadnych zmian technicznych w urządzeniu.
- Uszkodzone przewody nie podlegają wymianie. Urządzenie należy wyrzucić.

Zapobieganie szkodom materialnym

- Nie należy wyginać ani zginać przewodu zasilania.
- Urządzenia nie należy narażać na działanie temperatur poniżej zera.
- Należy stosować wyłącznie oryginalne części i akcesoria.

Należy zwrócić uwagę na symbole na urządzeniu

IPX8	Urządzenie może być na stałe zanurzone w wodzie.
	Urządzenia nie należy wyrzucać razem z innymi odpadami gospodarczymi; należy przeznaczyć go do recyklingu.
	Klasa ochronności II: Metalowe elementy, które mogą prowadzić do awarii napięcia, są zaizolowane.
	Tylko do użytku w pomieszczeniach.

INFORMACJE DOTYCZĄCE NINIEJSZEJ INSTRUKCJI OBSŁUGI

Instrukcja obsługi dołączana jest do urządzenia *WP 300 / WP 600 / WP 1000* i musi zostać zachowana do wglądu w przyszłości.

ELEMENTY W ZESTAWIE

Rys. A	
1	Korpus pompy
2	Łożysko ślizgowe, część zamienna (wyłącznie do modeli WP 600 / WP 1000)
3	Wirnik
4	Obudowa pompy
5	Przysawki (WP 300: 2 szt., WP 600 i WP 1000: 4 szt.)
6	Regulator przepływu

PRZEZNACZENIE

Stosować wyłącznie z urządzeniami *WP 300 / WP 600 / WP 1000*

- do wody w akwariach,
- wewnątrz pomieszczeń,
- do użytku prywatnego,
- zgodnie z danymi technicznymi,
- w temperaturze wody +4°C... +35°C

USTAWIENIA

1. Rys. B: Zamocować ssawki na spodzie korpusu pompy i obudowy pompy.
2. Rys. C: Przymocować pompę wodną do ściany lub dna akwarium pod powierzchnią wody przy użyciu przyssawek.

PIERWSZE UŻYCIĘ

1. Rys. D: Użyć regulatora przepływu, by uzyskać żądany przepływ wody.
2. Rys. E: Ułożyć kable elektryczne pod gniazdem elektrycznym tak, by tworzyły kształt litery U umożliwiającą skapywanie wody. Zapobiega to przedostaniu się wody do gniazdka po kablu.
3. Aby włączyć pompę wodną: wetknąć wtyczkę zasilania do gniazdka.
4. Aby wyłączyć pompę wodną: wyciągnąć wtyczkę zasilania.

KONSERWACJA



OSTRZEŻENIE

Przed wykonaniem jakichkolwiek prac przy urządzeniu wyjąć wtyczkę z gniazda, co pozwoli zapobiec szkodliwemu porażeniu prądem.

Czyszczenie pompy wodnej/wymiana wirnika

UWAGA

Nie należy stosować chemicznych środków czyszczących, gdyż mogą one działać szkodliwie na rośliny i środowisko. Należy używać wyłącznie czystej wody lub specjalnych produktów akwarystycznych.

Pompa wodna powinna być systematycznie czyszczona. Wyciągnąć wtyczkę i wyjąć pompę wodną z akwarium. Jeśli wirnik pompy jest zużyty, należy go wymienić.

Rys. F

1. Zdjąć obudowę pompy z korpusu silnika.
2. Wyjąć wirnik i oczyścić go miękką szczoteczką lub wymienić.
3. Złożyć pompę wodną poprzez wykonanie tych samych czynności w odwrotnej kolejności.

ROZWIĄZYWANIE PROBLEMÓW

Jeśli nie udaje się naprawić problemu samodzielnie, należy skontaktować się z lokalnym sprzedawcą lub z działem obsługi klienta Tetra.

Nieprawidłowe działanie	Przyczyna	Rozwiązanie
Pompa nie działa	Pompa nie reaguje na zasilanie	Podłączyć zasilacz
	Pompa działa nieprawidłowo	Skontaktować się z lokalnym sprzedawcą lub z działem obsługi klienta Tetra
	Zablokowany wirnik	Wyczyścić pompę
Za słaby przepływ wody	Pompa jest zapchana	Wyczyścić pompę
	Pompa działa nieprawidłowo	Skontaktować się z lokalnym sprzedawcą lub z działem obsługi klienta Tetra
	Zużyty wirnik	Wymienić wirnik

USUWANIE

■ Produkt *WP 300 / WP 600 / WP 1000* zawiera elementy elektroniczne i nie można go wyrzucić razem z typowymi odpadami z gospodarstw domowych.

- Urządzenia należy się pozbyć, korzystając z systemu zwrotów właściwego dla miejsca zamieszkania, aby surowce w nim wykorzystane mogły zostać poddane recyklingowi.
- Przed wyrzuceniem urządzenia należy odciąć od niego wszystkie przewody, aby nie zostało ponownie wykorzystane.

SPECYFIKACJE TECHNICZNE

	WP 300	WP 600	WP 1000	
Napięcie sieciowe	230	230	230	V AC
Znamionowa częstotliwość zasilania	50	50	50	Hz
Pobór mocy	5	11	25	W
Maks. prędkość przepływu	300	600	1000	l/h
Maks. wysokość podnoszenia	0,5	1,3	2,0	m
Stopień ochrony	IP X8	IP X8	IP X8	
Maks. głębokość zanurzenia	1	1	1	m
Zalecane do akwariów	10–80	80–200	200–300	l
Długość przewodu zasilania	1,5	1,5	1,5	m
Waga	0,18	0,34	0,54	kg

GWARANCJA

Dzięki najnowocześniejszej technologii produkcji, komponentom najwyższej jakości i rygorystycznej kontroli jakości produkt *WP 300 / WP 600 / WP 1000* objęty jest dwuletnią gwarancją od daty zakupu. Prosimy o zachowanie dowodu zakupu. Gwarancja nie obejmuje zużycia następujących części:

- Wirnik

Gwarancja nie będzie obowiązywać w przypadku niewłaściwego obchodzenia się z urządzeniem, normalnego zużycia lub ingerencji w mechanizmy działania urządzenia. Wszelkie ustawowe uprawnienia z tytułu gwarancji pozostają w mocy. W razie skarg należy skontaktować się ze sprzedawcą detalicznym lub z firmą Tetra:

Centrum pomocy technicznej Tetra, Postfach 1580,
49304 Melle, Niemcy

Części zapasowe można zamawiać w Centrum obsługi Tetra GmbH poprzez stronę www.tetra.net.

⚠ VAROVÁNÍ

- Toto zařízení smí používat děti od 3 let a osoby se sníženými tělesnými, smyslovými nebo duševními schopnostmi nebo nedostatkem zkušeností a znalostí jen pod dohledem a po poučení, jak zařízení bezpečně používat. Tyto osoby musí být způsobilé chápat nebezpečí se zařízením spojené.
- Se zařízením si nesmí hrát děti.
- Děti nesmí zařízení bez dohledu čistit ani provádět údržbu.
- Než sáhnete do vody, vypněte všechna zařízení v akváriu a odpojte je od elektrické sítě.
- Zařízení nepoužívejte, pokud je elektrický kabel nebo kryt poškozený.

OBSAH

BEZPEČNOSTNÍ POKYNY	65
O TOMTO NÁVODU.....	66
ROZSAH DODÁVKY	66
URČENÉ POUŽITÍ	66
INSTALACE.....	67
UVEDENÍ DO PROVOZU	67
ÚDRŽBA.....	67
ŘEŠENÍ PROBLÉMŮ.....	68
LIKVIDACE.....	68
TECHNICKÉ SPECIFIKACE.....	69
ZÁRUKA	69



BEZPEČNOSTNÍ POKYNY**Prevence vzniku nebezpečných situací**

- Zařízení *WP 300 / WP 600 / WP 1000* zapojte pouze do odborně nainstalované zásuvky.
- Zařízení *WP 300 / WP 600 / WP 1000* připojte k elektrické síti pouze v případě, že napájecí napětí odpovídá hodnotě uvedené v technických údajích.
- Síťovou zástrčku chraňte před vlhkostí.
- Před čištěním nebo před prováděním jakýchkoli úkonů údržby vždy odpojte vodní čerpadlo z elektrické sítě.
- Nedovolte dětem, aby si hrály s malými částmi – hrozí nebezpečí udušení.
- Síťová zástrčka musí být volně dostupná, aby se v naléhavém případě vodní čerpadlo dalo snadno a rychle odpojit od elektrické sítě.
- Na zařízení nikdy neprovádějte žádné technické změny.
- Poškozené síťové kabely nelze vyměnit. Zařízení zlikvidujte.

Prevence vzniku hmotných škod

- Síťový kabel neohýbejte ani nemačkejte.
- Zařízení nesmí být vystaveno mrazu.
- Používejte pouze originální náhradní díly a příslušenství.

Dbejte na symboly zobrazené na zařízení

IPX8	Zařízení může být trvale ponořené do vody.
	Nelikvidujte zařízení s komunálním odpadem, předejte jej k recyklaci.
	Třída ochrany II: Kovové části, které mohou vést k průrazu proudu, jsou izolované.
	Určeno pouze pro použití v budovách.

O TOMTO NÁVODU

Návod se dodává jako součást zařízení *WP 300 / WP 600 / WP 1000* a je nutno jej uschovat pro budoucí použití.

ROZSAH DODÁVKY

Obr. A	
1	Těleso čerpadla
2	Třecí ložisko, náhradní díl (pouze pro WP 600 / WP 1000)
3	Rotor (oběžné kolo)
4	Kryt čerpadla
5	Přísavky (WP 300: 2x, WP 600 a WP 1000: 4x)
6	Regulátor průtoku

URČENÉ POUŽITÍ

Zařízení *WP 300 / WP 600 / WP 1000* používejte pouze

- pro cirkulaci vody v akváriích,
- uvnitř budov,
- pro domácí použití,
- v souladu s technickými údaji,
- při teplotách vody +4 až +35 °C.

INSTALACE

1. Obr. B: Přísavky připevněte na spodní stranu tělesa čerpadla a krytu čerpadla.
2. Obr. C: Vodní čerpadlo připevněte na stěnu nebo dno akvária pod hladinu vody pomocí přísavek.

UVEDENÍ DO PROVOZU

1. Obr. D: Pomocí regulátoru průtoku nastavte požadovaný průtok vody.
2. Obr. E: Je potřeba, aby byl síťový kabel prověšen. To zabrání stékání vody po kabelu do elektrické zásuvky.
3. Vodní čerpadlo zapnete tak, že síťovou zástrčku zasunete do zásuvky.
4. Vodní čerpadlo vypnete tak, že zástrčku vytáhnete ze zásuvky.

ÚDRŽBA



VAROVÁNÍ

Před prováděním jakýchkoli prací na zařízení vypojte zástrčku ze zásuvky, aby nedošlo k úrazu elektrickým proudem.

Čištění vodního čerpadla / výměna rotoru

POZNÁMKA

Nepoužívejte chemické čisticí prostředky, protože mohou být škodlivé pro vaše rostliny a životní prostředí.

- Při čištění používejte pouze čistou vodu nebo speciální čisticí prostředky pro akvária.

Vodní čerpadlo se musí pravidelně čistit. Vytáhněte zástrčku a vodní čerpadlo vyjměte z akvária. Pokud je rotor v čerpadle opotřebovaný, vyměňte jej.

Obr. F

1. Z tělesa motoru odstraňte kryt čerpadla.
2. Demontujte rotor a vyčistěte ho měkkým kartáčkem nebo ho vyměňte.
3. Pro opětovné sestavení vodního čerpadla použijte opačný postup.

ŘEŠENÍ PROBLÉMŮ

Pokud nejste schopni problém odstranit sami, obraťte se na místního prodejce nebo zákaznický servis společnosti Tetra.

Závada	Příčina	Řešení
Čerpadlo neběží	Čerpadlo není napájeno elektrickou energií	Připojte síťový kabel
	Čerpadlo je vadné	Obraťte se na prodejce nebo zákaznický servis společnosti Tetra
	Zablokovaný rotor	Vyčistěte čerpadlo
Nedostatečný průtok vody	Čerpadlo je ucpané	Vyčistěte čerpadlo
	Čerpadlo je vadné	Obraťte se na prodejce nebo zákaznický servis společnosti Tetra
	Opotřebovaný rotor	Vyměňte rotor

LIKVIDACE



■ Zařízení *WP 300 / WP 600 / WP 1000* obsahuje elektronické součásti a nesmí se likvidovat s běžným domovním odpadem.

- Zařízení likvidujte tak, že ho odvezete do sběrného dvora k recyklaci.
- Před likvidací odřízněte všechny kabely, aby se zařízení nedalo používat.

TECHNICKÉ SPECIFIKACE

	WP 300	WP 600	WP 1000	
Síťové napětí	230	230	230	V stř.
Jmenovitá síťová frekvence	50	50	50	Hz
Spotřeba energie	5	11	25	W
Max. průtok	300	600	1000	l/h
Max. výtlačná výška	0,5	1,3	2,0	m
Stupeň krytí	IP X8	IP X8	IP X8	
Max. ponorná hloubka	1	1	1	m
Doporučeno pro akvária	10–80	80–200	200–300	l
Délka síťového kabelu	1,5	1,5	1,5	m
Hmotnost	0,18	0,34	0,54	kg

ZÁRUKA

Díky nejmodernější výrobní technologii, součastem nejvyšší kvality a přísným kontrolám kvality poskytujeme na zařízení *WP 300 / WP 600 / WP 1000* záruku dva roky od data zakoupení. Uschovejte si doklad o nákupu. Tato záruka se nevztahuje na následující díly podléhající opotřebení:

- Rotor (oběžné kolo)

Záruka se nevztahuje na případy nesprávné manipulace, běžného opotřebení a zásahy do technické části zařízení. Vaše zákonná práva na záruční reklamace zůstávají nedotčena. V případě reklamace se obraťte na svého prodejce nebo na společnost Tetra:

Tetra Technical Support Centre, Postfach 1580,
49304 Melle, Německo

Náhradní díly dodává servisní středisko Tetra GmbH Service Centre, viz www.tetra.net.

⚠ ПРЕДУПРЕЖДЕНИЕ.

- Это устройство может использоваться детьми в возрасте старше три года, лицами с ограниченными физическими, сенсорными или умственными способностями, а также лицами с нехваткой опыта и знаний при условии осуществления за ними контроля или проведения предварительного инструктажа о безопасном способе применения устройства и ознакомления с потенциальными опасностями при использовании.
- Не допускайте, чтобы дети играли с устройством.

- Очистка и обслуживание могут проводиться детьми только под присмотром взрослых.
- Перед тем как приступить к установке устройства в аквариуме, отключите все находящиеся в воде электрические устройства от сети.
- Не используйте устройство в случае повреждения его корпуса или кабеля электропитания.

СОДЕРЖАНИЕ

ТРЕБОВАНИЯ БЕЗОПАСНОСТИ.....	72
СВЕДЕНИЯ О РУКОВОДСТВЕ	73
КОМПЛЕКТ ПОСТАВКИ	73
ИСПОЛЬЗОВАНИЕ ПО НАЗНАЧЕНИЮ...	74
УСТАНОВКА	74
ПЕРВИЧНАЯ ЭКСПЛУАТАЦИЯ.....	74
ОБСЛУЖИВАНИЕ.....	75
УСТРАНЕНИЕ НЕИСПРАВНОСТЕЙ.....	76
УТИЛИЗАЦИЯ.....	76
ТЕХНИЧЕСКИЕ ТРЕБОВАНИЯ	77
ГАРАНТИЯ	77

ТРЕБОВАНИЯ БЕЗОПАСНОСТИ



Предотвращение опасных ситуаций



- Подключайте устройства *WP 300*, *WP 600*, *WP 1000* только к розетке, установленной квалифицированными специалистами.
- Подключайте устройства *WP 300*, *WP 600*, *WP 1000* к сети электропитания только в том случае, если характеристики подаваемого питающего напряжения соответствуют требованиям, указанным в техническом паспорте изделия.
- Избегайте попадания влаги на вилку.
- Перед очисткой или осуществлением каких-либо процедур по обслуживанию обязательно отключайте водяной насос от сети электропитания.
- Не позволяйте детям играть с мелкими деталями, так как существует риск удушения.
- Доступ к вилке должен быть свободным, чтобы в случае возникновения чрезвычайной ситуации водяной насос можно было легко и быстро отсоединить от сети электропитания.
- Никогда не вносите какие-либо технические изменения в конструкцию устройства.
- Поврежденные соединительные кабели не подлежат замене. Устройство должно быть утилизировано.

Предотвращение материального ущерба

- Не перегибайте и не сдавливайте соединительный кабель электропитания.
- Не подвергайте устройство воздействию морозной температуры.
- Используйте только оригинальные запасные детали и аксессуары.

Обращайте внимание на символы, нанесенные на устройство.

	Запрещается утилизировать устройство вместе с бытовыми отходами. Его следует отправлять на переработку.
	Класс защиты IP: металлические детали, которые могут стать причиной сбоя напряжения, изолированы.
	Только для эксплуатации в помещении.

IPX8	Устройство может находиться в воде постоянно.
	Запрещается утилизировать устройство вместе с бытовыми отходами. Его следует отправлять на переработку.
	Класс защиты IP: металлические детали, которые могут стать причиной сбоя напряжения, изолированы.
	Только для эксплуатации в помещении.

СВЕДЕНИЯ О РУКОВОДСТВЕ

Руководство предоставляется вместе с устройствами *WP 300*, *WP 600*, *WP 1000*. Обязательно сохраните его для дальнейшего использования.

КОМПЛЕКТ ПОСТАВКИ

Рис. А	
1	Насосная часть
2	Подшипник трения, запасная деталь (только для устройств WP 600 и WP 1000)
3	Ротор
4	Корпус насоса
5	Присоски (WP 300: 2 шт.; WP 600 и WP 1000: 4 шт.)
6	Регулятор водного потока

ИСПОЛЬЗОВАНИЕ ПО НАЗНАЧЕНИЮ

Используйте устройства *WP 300*, *WP 600*, *WP 1000* только:

- для обеспечения циркуляции воды в аквариуме;
- в помещении;
- в личных целях;
- в соответствии с приведенными в техническом паспорте требованиями;
- при температуре воды +4–35 °С.

УСТАНОВКА

1. Рис. В. Прикрепите присоски к нижней части корпуса и кожуха насоса.
2. Рис. С. С помощью присосок закрепите водяной насос на стенке аквариума или на его дне ниже уровня воды.

ПЕРВИЧНАЯ ЭКСПЛУАТАЦИЯ

1. Рис. D. Используйте регулятор водяного потока для того, чтобы контролировать расход воды в соответствии со своими желаниями.
2. Рис. E. Сформируйте «петлю для стока воды» на кабеле электропитания ниже розетки. Это позволит предотвратить стекание воды по кабелю и ее попадание в розетку.
3. Для ВКЛЮЧЕНИЯ водяного насоса вставьте вилку блока питания в розетку.
4. Для ВЫКЛЮЧЕНИЯ водяного насоса вытащите вилку из розетки.

ОБСЛУЖИВАНИЕ**ПРЕДУПРЕЖДЕНИЕ**

Перед проведением над устройством каких-либо работ, извлеките вилку из розетки во избежание поражения электрическим током.

Очистка насоса и (или) замена ротора**ПРИМЕЧАНИЕ**

Не используйте химические очистители, поскольку они могут нанести вред растениям и окружающей среде.

- Используйте только чистую воду или чистящие средства, специально предназначенные для чистки аквариумов.

Очистку водяного насоса необходимо осуществлять регулярно. Вытащите вилку из розетки и извлеките водяной насос из аквариума. В случае износа ротора насоса замените его.

Рис. F

1. Отсоедините кожух насоса от корпуса.
2. Извлеките ротор, после чего очистите мягкой щеткой или замените его.
3. Выполните процедуру в обратном порядке для того, чтобы собрать водяной насос повторно.

УСТРАНЕНИЕ НЕИСПРАВНОСТЕЙ

Если вам не удастся устранить какие-либо неисправности самостоятельно, обратитесь

к местному розничному продавцу или напишите нам в форме обратной связи на сайте www.tetra.net/ru/ru.

Неисправность	Причина	Решение
Насос не работает	Питание не поступает на насос	Подключите блок питания
	Насос неисправен	Обратитесь к розничному продавцу или в службу поддержки клиентов Tetra
	Засорение ротора	Очистите насос
Недостаточный поток воды	Насос засорен	Очистите насос
	Насос неисправен	Обратитесь к розничному продавцу или в службу поддержки клиентов Tetra
	Износ ротора	Замените ротор

УТИЛИЗАЦИЯ



В конструкции устройств **WP 300**, **WP 600**, **WP 1000** используются электронные компоненты, поэтому их нельзя утилизировать вместе с обычными бытовыми отходами.

- Утилизация должна осуществляться в соответствии с программой возврата для переработки сырьевых материалов, действующей в соответствующей стране.
- Во избежание повторной эксплуатации перед утилизацией отрежьте все кабели.

ТЕХНИЧЕСКИЕ ТРЕБОВАНИЯ

	WP 300	WP 600	WP 1000	
Напряжение сети	230	230	230	В переменного тока
Номинальная частота электрической сети	50	50	50	Гц
Потребляемая мощность	5	11	25	Вт
Макс. производительность	300	600	1000	л/ч
Макс. высота напора	0,5	1,3	2,0	м
Степень защиты	IP X8	IP X8	IP X8	
Макс. глубина погружения	1	1	1	м
Рекомендованный объем аквариума	10- 80	80- 200	200- 300	л
Длина кабеля электропитания	1,5	1,5	1,5	м
Масса	0,18	0,34	0,54	кг

ГАРАНТИЯ

Благодаря современной технологии производства, использованию высококачественных компонентов и жестким критериям проверки качества на устройства **WP 300, WP 600, WP 1000** распространяется двухлетняя гарантия, срок действия которой начинается с даты покупки. Сохраните чек. Гарантия не распространяется на указанные ниже детали.

- Ротор

Гарантия не применяется в случае неправильного обращения, обычного износа или изменения конструкции устройств. Ваше право на установленное законодательством гарантийное обслуживание остается неизменным. Со всеми претензиями обращайтесь к розничному продавцу или в компанию Tetra:

Используйте форму обратной связи на официальном сайте www.tetra.net/ru/ru.

Запасные детали предоставляются центром технического обслуживания Tetra GmbH Service Centre и доступны на веб-сайте www.tetra.net.

Дистрибьюторы в Российской Федерации:

ООО "Оптовая Компания АКВА ЛОГО",
117420, г. Москва, ул. Профсоюзная, д. 57;

ООО "Петснаб", 196006, г. Санкт-Петербург, ул. Ломаная, д.11, лит А, офис 45-Н;

АО «Валта Пет Продактс», 115230, г. Москва, Варшавское шоссе, д. 42, комната 3134;

ООО "Зоомастер", 236016, г. Калининград, ул. Фрунзе, 21-32
Дистрибьютор в Республике Беларусь: ЧТУП "Дайнат-юк"
220070, г. Минск, ул. Солтыса, 205-20

Дистрибьютер в Республике Казахстан: ИП «Котов А.А.» г. Алматы, ул. Толе би 160

Расшифровка даты производства: указана на стикере, приклеенному к кабелю
2 цифры:

Год производства

39 = 2017, 40= 2018 и т.д.

Латинская буква:

Месяц производства

A= Январь, B= Февраль, C= Март, D=

Апрель, E= Май, F= Июнь, G= Июль, H=

Август, I= Сентябрь, J= Октябрь, K= Ноябрь,

L= Декабрь

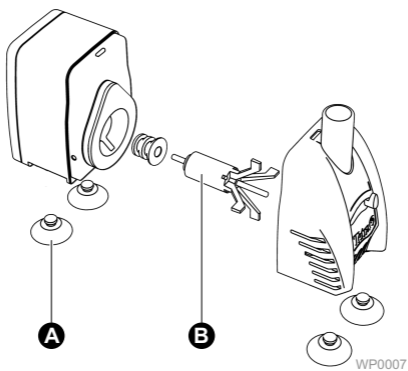

	WP 300	WP 600	WP 1000
EAN 4004 218 ...			
A		188884	
B	188822	188846	188860

Tetra GmbH

Herrenteich 78
D-49324 Melle
Germany

www.tetra.net

UK Importer:
Spectrum Brands
(UK) Ltd.
Fir Street Failsworth
Manchester M36
OHS UK



TH54003/03-2024